



## TWIST-BAND T1 0,42



## ENTREPRISE

- IROSTEL, depuis 1995, nous sommes spécialistes des  **systèmes de fermeture (Clip-Band et TwistBand)**  qui sont utilisés dans différents secteurs:  **alimentation, emballage, agriculture, l'industrie...**
  - En 2000, chez IROSTEL nous avons commencé une politique d'expansion internationale et nous étendons le réseau de commercialisation et de distribution à travers  **l'Europe et Amérique latine.**
  - IROSTEL effectue des tâches de  **recherche et de développement de produits**  pour offrir produits différentiels et à forte valeur ajoutée répondant aux attentes des clients plus exigeant.
  - Chez IROSTEL, nous travaillons en étroite collaboration avec les  **entreprises pour proposer des produits des innovateurs adaptés aux besoins de chaque client.**
  - La conscience et l'intérêt d'IROSTEL pour la  **durabilité et l'environnement,** nous a permis de développer de nouveaux produits écologiques et recyclables avec des matériaux biodégradable comme le plastique ou le papier oxodégradable.
  - La planification, la capacité et  **l'agilité productive d'IROSTEL**  nous permettent d'offrir produits sur mesure très rapidement en période de fabrication et de livraison de matériel.
  - IROSTEL avec  **25 ans d'expérience et plus de 500 clients**  offre l'excellence, Innovation et garantie maximale.
-



## PRODUITS

- Adaptation du produit aux besoins du client. (alimentation, emballage, agriculture, jardinage, industrie, pharmaceutique ...)
- Systèmes de fermeture parfaits pour préserver la qualité du produit emballé.
  - Le fil est toujours revêtu et ne dépasse pas de son revêtement.
  - Enroulement parfait en parallèle ou en croix pour assurer le fonctionnement Machines continues et parfaites.
- Donne de la qualité au produit embaumé.
- Matériaux biodégradables et durables.

## LES SERVICES

- Bobines compatibles avec toutes les machines automatiques ou semi-automatiques marché.
  - Distributeurs de machines de fermeture.
  - Service d'assistance technique
  - Agilité et efficacité
  - Disponibilité et livraison immédiate.
  - Volume de commande personnalisé.
-

**TWIST - BAND T1:**

Système de fermeture en polypropylène renforcé avec 1 fils au centre.

**Diamètre du fil de fer**

0,42 mm - 0,58 mm de diamètre.

**Largeur de Twist - Band:**

3 mm

**Longueur de bobines:**

500- 1.000 mètres

**Bandes:**

Bandes sur mesure sur demande.

**Couleurs:**

Disponible en 10 couleurs : blanc, noir, rouge, orange, bleu, vert, jaune, gris, marron, doré. Autres couleurs sur demande.

**Usages**

Compatible avec toutes les machines d'emballage standards

Alimentation

Industrie

Agriculture

Jardinage

**Fiche technique (PDF) Disponible:**

- Twist-band T1
  - Bobines Twist-band
  - Nuancier
  - Profil fin T1
  - Profil fin T1 Bobines
-

## TWIST-BAND T1 0.42

	VALEUR NOMINALE	TÓLERANCE
BANDE	3	$\pm 0,2$
FIL	0,42	$\pm 0,02$

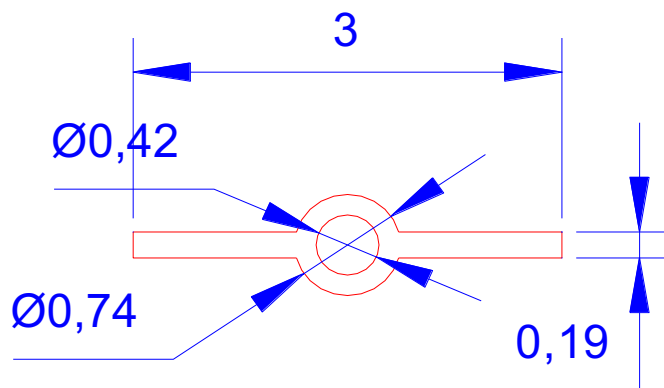

- Largeur de bande: 3,0 ( $\pm 0,2$ )
- Épaisseur de noyau: 0,74 ( $\pm 0,15$ )
- Épaisseur aile: 0.19 ( $\pm 0,05$ )
- Poids de la Bobine: 1,915 Kg ( $\pm 2\%$ )
- 1000 mètres par bobine
- 5 bobines par boîte

## TWIST-BAND 0.42 BOBINE STANDARD

	VALEUR NOMINALE	TÓLERANCE
BANDE	3	±0,2
FIL	0,42	±0,02

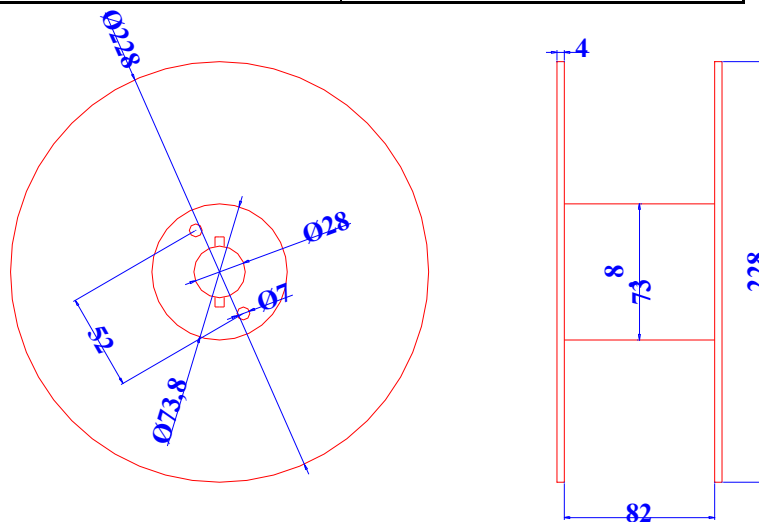

- Largeur de bande: 3,0 (±0,2)
- Épaisseur de noyau: 0,74 (±0,15)
- Épaisseur aile: 0.19 (±0,05)
- Poids de la Bobine: 1,915 Kg (±2%)
- 1000 mètres par bobine
- 5 bobines par boîte



## TWIST-BAND 0.42 bobine étroite

	VALEUR NOMINALE	TÓLERANCE
BANDE	3	$\pm 0,2$
FIL	0,42	$\pm 0,02$

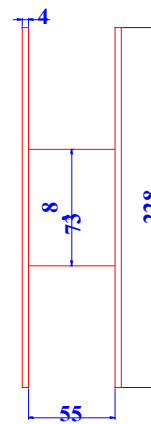
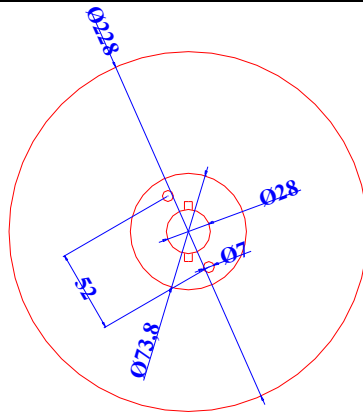

- Largeur de bande: 3,0 ( $\pm 0,2$ )
- Épaisseur de noyau: 0,74 ( $\pm 0,15$ )
- Épaisseur aile: 0.19 ( $\pm 0,05$ )
- Poids de la bobine: 0,957 Kg ( $\pm 2\%$ )
- 500 mètres par bobine
- 8 bobines par boîte

